

RENAULT CAPTUR



cjenik



cjenik vozila

12.05.2025.

razina opreme	motor	kod verzije	gorivo	CO ₂ (g/km)	kW (KS)	preporučena cijena s PDV-om	iznos PPMV-a*	preporučena maloprodajna cijena (uključuje PDV i PPMV)**
evolution	TCe 90	2X2BM6H6 6WS	BENZIN	132	67 (91)	21.327,52 €	312,48 €	21.640,00 €
evolution	TCe 100 LPG	2X2BMTH6 6WS	BENZIN + LPG	120	74 (101)	21.587,43 €	152,57 €	21.740,00 €
evolution	TCe 160 EDC	2X2BN1H7 6WS	BENZIN	132	116 (158)	24.777,52 €	312,48 €	25.090,00 €
evolution	E-Tech 160	X2BN7HH 6XY	BENZIN	99	116 (158)	26.612,59 €	427,41 €	27.040,00 €
techno	TCe 90	2X3BM6H6 6WS	BENZIN	132	67 (91)	22.727,52 €	312,48 €	23.040,00 €
techno	TCe 140	2X3BN0H6 6WS	BENZIN	132	103 (140)	24.377,52 €	312,48 €	24.690,00 €
techno	TCe 160 EDC	2X3BN1H7 6WS	BENZIN	132	116 (158)	26.177,52 €	312,48 €	26.490,00 €
techno	E-Tech 160	X3BN7HH 6XY	BENZIN	99	116 (158)	27.971,81 €	468,19 €	28.440,00 €
esprit Alpine	TCe 160 EDC	2X4AN1H7 6WS	BENZIN	134	116 (158)	28.484,01 €	805,99 €	29.290,00 €
esprit Alpine	E-Tech 160	X4AN7HH 6XY	BENZIN	100	116 (158)	30.684,46 €	555,54 €	31.240,00 €

Ugovor o održavanju - My Revision***

TCe 90	5 godina/100.000 km	1.130,00 €
TCe 100 LPG	5 godina/100.000 km	1.330,00 €
TCe 140	5 godina/100.000 km	1.340,00 €
TCe 160 EDC	5 godina/100.000 km	1.340,00 €
Full hybrid E-Tech 160	5 godina/100.000 km	****

Jamstvo***

5 godina/100.000 km (dodatno na 2 godine tvorničkog jamstva)	Tce 90/100 LPG/140/160 EDC	420,00€
	Full hybrid E-Tech 160	****
8 godina/150.000km (dodatno na 5 godina jamstva)		330,00 €
10 godina/200.000km (dodatno na 5+3 godine jamstva)		320,00 €

* PPMV: posebni porez na motorna vozila

** Maloprodajna cijena ne uključuje trošak pripreme vozila

*** Cijena za ugovor o održavanju My Revision i jamstvo ovisi o odabranom motoru

**** trenutno nedostupan podatak

TBD – cijena još nije znana

Cjenik vrijedi do objave novog cjenika. GA CROATIA d.o.o., zadržava mogućnost promjene informacija navedenih u cjeniku. Sve maloprodajne cijene su neobvezujuće i preporučene za ovlaštenog koncesionara te uključuju PDV i PPMV. Opis opreme je neobvezujući i informativan. Za detaljnije informacije o cijenama i opremi obratite se ovlaštenom Renault koncesionaru.

serijska oprema

evolution

sigurnost

sustav pomoći pri naglom kočenju - BAS
sustav protiv blokiranja kotača - ABS
sigurnosni sustav ESP i pomoć pri kretanju na uzbrdici HAS
ISOFIX sustav za pričvršćivanje dječjih sjedala na sjedalima sprijeda i straga
sustav za poziv u nuždi
sustav automatskog kočenja s prepoznavanjem pješaka i biciklista
sustav za nadzor pozornosti vozača
tempomat i ograničivač brzine
sustav za održavanje vozila u voznom traku i sprječavanje izlaska iz voznog traka
inteligentno upozorenje na prekoračenje brzine s prepoznavanjem prometnih znakova
upozorenje na sigurnosni razmak
gumb "my safety switch" za uključivanje/isključivanje ADAS sustava
zračni jastuci za vozača i suvozača
bočni zračni jastuci sprijeda i sigurnosna zavjesa za vozača i suvozača
mogućnost isključenja suvozačevog zračnog jastuka
prednji sigurnosni pojasevi podesivi po visini
tritočkovni stražnji sigurnosni pojasevi
tri naslona za glavu straga podesiva po visini
upozorenje na neprivezane sigurnosne pojaseve za sva sjedala
zaključavanje otvaranja stražnjih prozora i stražnjih vrata
filtrar zraka u unutrašnjosti
način vožnje ECO
indikator promjene stupnja prijenosa (za verzije s ručnim mjenjačem)
električno podesivi i grijani vanjski retrovizori - ručno sklopivi
daljinsko središnje zaključavanje
automatsko uključivanje kratkih svjetala
sustav za nadzor tlaka u gumama
pomoć pri parkiranju unatrag
kamera za vožnju unatrag
2 svjetla za vožnju unatrag
treće kočiono svjetlo
sklopivi ključ za otključavanje/zaključavanje i pokretanje vozila
Renault kartica slobodne ruke (odnosi se samo na hibridnu verziju)

udobnost

ručno zatamnjen unutarnji retrovizor
ručni klima-uređaj
upravljač i ručica mjenjača presvučeni mekim materijalima
vozačevo sjedalo podesivo po visini
središnja konzola s naslonom za ruke
električni impulsni podizači prednjih stakala
električni impulsni podizači stražnjih stakala
preklopiv naslon stražnje klupe u omjeru 1/3 - 2/3
grijano stražnje staklo

multimedija

sustav openR link 10,4" s ozvučenjem Arkamys Classic
7-inčni informativni zaslon s instrumentima u boji ispred vozača
mogućnost povezivanja vozila na Internet

dizajn

ukrasni pokrovi kotača 17" Nymphaea
jednobojna karoserija
full LED prednja i stražnja svjetla
dnevna svjetla sa svjetlosnim potpisom u odbojniku
LED pokazivači smjera u vanjskim retrovizorima

vanjski retrovizori u crnoj boji
shark antena
vanjske ručice na vratima u boji karoserije
tonirana stakla
osvjetljenje putničkog prostora sprijeda i straga

dodatci

komplet za popravak guma

techno (dodatno na opremu evolution)

sigurnost

Renault kartica slobodne ruke
električno podesivi i grijani vanjski retrovizori - električno sklopivi
sustav Multi-Sense®
automatska parkirna kočnica s funkcijom Auto Hold
senzor za kišu i automatsko uključivanje svjetala
polugice za mijenjanje brzina na upravljaču (za verzije s EDC mjenjačem)

udobnost

automatski klima-uređaj
vozačevo i suvozačevo sjedalo podesivo po visini

multimedija

bežično punjenje mobilnog telefona

dozaj

alumijski naplatci 18" Black Hole
premium full LED stražnja svjetla
LED osvjetljenje putničkog prostora sprijeda i straga
samozatamnjujući unutarnji retrovizor
dodatno zatamnjena stražnja stakla

dodatci

uzdignuto dno prtljažnog prostora (u razini sa sklopljenim stražnjim sjedalima)

esprit Alpine (dodatno na opremu techno)

sigurnost

adaptivni tempomat s funkcijom Stop&Go
pomoć pri prednjem, stražnjem i bočnom parkiranju
sustav za pomoć u vožnji na autocesti i u prometnim gužvama (ACC, Lane Centering Assist)

serijska oprema

upozorenje na mrtvi kut i sprječavanje napuštanja trake pri pretjecanju
sustav upozorenja u vožnji unatrag (približavanje vozila s lijeve i desne strane)
sustav za siguran izlazak putnika iz vozila

udobnost

samozatamnjujući unutarnji retrovizor bez okvira
uzdignuta središnja konzola s naslonom za ruke
upravljач i ručica mjenjača presvučeni imitacijom kože
grijani upravljач

multimedija

sustav openR link 10,4" s Arkamys Classic ozvučenjem, navigacijom i Google uslugama
10" informacijski zaslon u boji s mjerачima i prikazom navigacije
kartografija Europe

dizajn

alumijski naplatci 19" Elixir
dvobojna karoserija
vanjski dizajn u duhu marke Alpine s kromiranim dodacima u crnoj boji
vanjski retrovizori u boji krova
dizajn interijera u duhu marke Alpine
LED osvjetljenje ogledala u sjenilu

cjenik opcija i paketa

Paketi i opcije

sigurnost	napomene	kod	evolution	techno	Esprit Alpine
<p>paket SIGURNOST, NAVIGACIJA & PARKIRANJE (Tce 90 & 140)</p> <ul style="list-style-type: none"> • upozorenje na mrtvi kut i sprječavanje napuštanja trake pri pretjecanju • sustav upozorenja u vožnji unatrag (približavanje vozila s lijeve i desne strane) • sustav za siguran izlazak putnika iz vozila • kamera 360° • pomoć pri prednjem, stražnjem i bočnom parkiranju • sustav openR link 10,4" s Akramys Classic ozvučenjem, navigaciju i Google uslugama • kartografija Europe 		PCU08	-	1.200,00 €	-
<p>paket SIGURNOST, NAVIGACIJA & PARKIRANJE (160 EDC & HEV)</p> <ul style="list-style-type: none"> • Sustav za pomoć u vožnji na autocesti I u prometnim gužvama (ACC, Lane Centering Assist) • upozorenje na mrtvi kut i sprječavanje napuštanja trake pri pretjecanju • sustav upozorenja u vožnji unatrag (približavanje vozila s lijeve i desne strane) • sustav za siguran izlazak putnika iz vozila • kamera 360° • pomoć pri prednjem, stražnjem i bočnom parkiranju & sustav automatskog parkiranja • sustav openR link 10,4" s Akramys Classic ozvučenjem, navigaciju i Google uslugama • kartografija Europe 		PCU06	-	1.400,00 €	-
<p>paket PARKIRANJE 360°</p> <ul style="list-style-type: none"> • pomoć pri prednjem, stražnjem i bočnom parkiranju & sustav automatskog parkiranja • kamera 360° 		PCJ0A	-	-	600,00 €
<p>paket REZERVNI KOTAČ</p> <ul style="list-style-type: none"> • rezervni kotač smanjenih dimenzija • uzdignuto dno prtljažnog prostora (u razini s preklapljenim stražnjim sjedalima) 		PCK86	280,00 €	-	-
<p>paket SIGURNOST & VOŽNJA</p> <ul style="list-style-type: none"> • sustav za pomoć u vožnji na autocesti i u prometnim gužvama (ACC, Lane Centering Assist) • upozorenje na mrtvi kut i sprječavanje napuštanja trake pri pretjecanju • sustav upozorenja u vožnji unatrag (približavanje vozila s lijeve i desne strane) • sustav za siguran izlazak putnika iz vozila 	(3)	PKEXEC	-	800,00 €	S
rezervni kotač smanjenih dimenzija		RSGALT	-	150,00 €	150,00 €

udobnost	napomene	kod	evolution	techno	Esprit Alpine
<p>paket ZIMA</p> <ul style="list-style-type: none"> • grijana prednja sjedala • grijani upravljač 	(1) (2)	PCV94	-	390,00 €	-
<p>paket ZIMA</p> <ul style="list-style-type: none"> • grijana prednja sjedala • električno podesivo vozačevo sjedalo 		PKJB35	-	-	400,00 €
<p>paket KLIMA</p> <ul style="list-style-type: none"> • automatski klima-uređaj • senzor za kišu i automatsko uključivanje svjetala 		PKJB53	500,00 €	-	-
električni panoramski krovni otvor(5)	(5)	TOPAN	-	-	900,00 €
upravljač i ručica mjenjača presvučeni imitacijom kože		VLCUIR	-	90,00 €	S

multimedija	napomene	kod	evolution	techno	Esprit Alpine
openR link sustav 26,4 cm (10,4") s navigacijom i Google uslugama		NA494	-	-	600,00 €

cjenik opcija i paketa

paket NAVIGACIJA & PARKIRANJE • sustav OpenR link 10,4" s Arkamys Auditorium ozvučenjem, navigacijom i Google uslugama • 10" informacijski zaslon u boji s instrumentima i prikazom navigacije • kartografija Europe • pomoć pri prednjem, stražnjem i bočnom parkiranju		PCJ06	850,00 €	850,00 €	-
--	--	-------	----------	----------	---

dizajn	napomene	kod	evolution	techno	Esprit Alpine
uzdužni nosači na krovu	(4)	BARLON	-	250,00 €	250,00 €
LED osvjetljenje ogledala u sjenilu	(6)	ECLHB4	-	0,00 €	S

napomene

(1) nije dostupno na verziji 160 EDC

(2) obvezno zajedno s VLCUIR

(3) dostupno samo na verzijama s automatskim mjenjačem

(4) nije dostupno u kombinaciji s TOPAN

(5) nije dostupno u kombinaciji s BARLON

(6) samo u kombinaciji s TOPAN

cjenik opcija

Dizajn

unutrašnjost i presvlake	napomene	kod	evolution	techno	Esprit Alpine
svijetla unutrašnjost (strop u sivoj boji, A, B i C stupovi u crnoj boji); presvlake od sive tkanine s plavim šavovima - Copicce (reljefni izgled)		HARM01 DRAP21	S	-	-
svijetla unutrašnjost (strop u sivoj boji, A, B i C stupovi u crnoj boji); presvlake u djelomičnoj umjetnoj koži sa žutim šavovima		HARM02 DRAP22	-	S	-
svijetla unutrašnjost (strop u sivoj boji, A, B i C stupovi u crnoj boji); presvlake u djelomičnoj umjetnoj koži s plavim šavovima i oznakama Esprit Alpine		HARM03 SIMI01	-	-	S

boje karoserije

jednobojna	napomene	kod	evolution	techno	Esprit Alpine
crna Etoile		TEGNE	500,00 €	500,00 €	500,00 €
siva Cassiopee		TEKNG	500,00 €	500,00 €	500,00 €
siva Rafale		TEKQJ	500,00 €	500,00 €	500,00 €
crvena Flamme		TENNP	0,00 €	0,00 €	0,00 €
biserno bijela		TEQNC	500,00 €	500,00 €	500,00 €
plava Iron		TERQH	500,00 €	500,00 €	500,00 €

dvobojna	napomene	kod	evolution	techno	Esprit Alpine
siva Cassiopee & crna Etoile		BIXNK	700,00 €	700,00 €	500,00 €
crvena Flamme & crna Etoile		BIXPA	700,00 €	700,00 €	500,00 €
biserno bijela & Crna Etoile		BIXUI	700,00 €	700,00 €	500,00 €
plava Iron & Crna Etoile		BIYNM	700,00 €	700,00 €	500,00 €
biserno bijela & siva Highland		BIYNU	700,00 €	700,00 €	500,00 €
siva Cassiopee & siva Highland		BIYNV	700,00 €	700,00 €	500,00 €
crna Etoile & siva Highland		BIYNW	700,00 €	700,00 €	500,00 €
plava Iron & siva Highland		BIYPB	700,00 €	700,00 €	500,00 €
siva Rafale & crna Etoile		BIYWU	700,00 €	700,00 €	500,00 €
siva Cassiopee & bež Champagne		BIYYK	700,00 €	700,00 €	-
crna Etoile & bež Champagne		BIYYL	700,00 €	700,00 €	-
siva Rafale & bež Champagne		BIYYN	700,00 €	700,00 €	-
biserno bijela & bež Champagne		BIYYP	700,00 €	700,00 €	-
siva Rafale & siva Highland		BIYYR	700,00 €	700,00 €	500,00 €

NAPOMENE

S = Serija, O = Opcija, P = U paketu, - = Nije dostupno

(1) Boja bez nadoplate

cjenik opcija



crvena Flamme⁽²⁾



crna Etoile⁽²⁾



siva Cassiopee⁽²⁾



siva Rafale⁽²⁾



biserno bijela⁽²⁾



plava Iron⁽²⁾



krov sive boje Highland



krov sivo-bež Champagne



krov crne boje Etoile

cjenik opcija

naplatci	napomene	kod	evolution	techno	Esprit Alpine
ukrasni pokrovi kotača 17" Nymphaea		RDIF02	S	-	-
alumijski naplatci 18" Black Hole		RDIF30	-	S	-
alumijski naplatci 19" Elixir		RDIF33	-	-	S



ukrasni pokrovi kotača 17" Nymphaea



alumijski naplatci 18" Black Hole



alumijski naplatci 19" Elixir

NAPOMENE

S = Serija, O = Opcija, P = U paketu, - = Nije dostupno.

(1) Biserna boja.

(2) Metalik boja.

Slike su simbolične.

tehnički podaci

Komercijalni naziv	H4D		H5H		H5P	
	TCe 90	Eco-G 100	mild hybrid 140	mild hybrid 160 EDC	full hybrid E-Tech 160	
Gorivo	Benzin	Benzin + LPG	Benzin		Benzin	Struja
Ekološka norma	Euro6D-Full				Euro7 norm	
Pogon	Prednji pogon					
Pogon bregaste osovine	Lanac					-
MOTOR						
Tip motora	Turbo punjač				Atmosferski	-
Vrsta ubrizgavanja goriva	Neizravno ubrizgavanje		izravno ubrizgavanje		Neizravno ubrizgavanje	-
Obujam (cm ³)	999		1333		1789	-
Provrt x hod (mm)	72,2 x 81,34				-	-
Broj cilindara / ventila	3 / 12		4 / 16	72,2 x 81,34	4 / 16	-
Najveća snaga kW (KS) pri broju okretaja (1/min)	67 (91) / 4500 - 5000	74 (100) / 4600 - 5000	103 (140) / 4500 - 6000	116 (158) / 5500	80 (109) / 5600	E-Motor: 36 (50) HSG: 15 (20)
Najveći okretni moment (Nm)/broj okretaja (o/min)	160 / 2100 - 3750	170 / 2000 - 3500	260 / 1750 - 3500	270 / 1800 - 3750	170 / 3500	E-Motor: 205 HSG: 50
Sustav Stop & Start s prikupljanjem energije	DA					
MJENJAČ						
Tip mjenjača	ručni			automatski EDC	automatski	
Broj stupnjeva prijenosa	6			7	Multi-mode	
POTROŠNJA GORIVA						
CO ₂ mješovita vožnja (g / km)	132-142	116-126	131-141	131-142	103-114	
Mješovita vožnja (l / 100km)	5,8-6,3	7,5-8,1	5,8-6,2	5,8-6,3	4,6-5,1	
CO (g/km)	0,2436		0,4291	0,6189	0,4011	
THC (g/km)	0,0442		0,0194	0,0191	0,0302	
NOx (g/km)	0,0467		0,0213	0,0242	0,0055	
Emisija krutih čestica (g/km)	0		0,16	0,24	0	
Broj čestica (x 10 ¹¹)	0		0,00013	0,00019	0	
Spremnik za gorivo	48	48 benzin +40 LPG	48			

NAPOMENE

- = podaci nisu dostupni

* U jesen 2017. ispitni postupak za mjerenje potrošnje goriva NEDC zamijenjen je globalno usklađenim postupkom za osobna i laka vozila WLTP (eng. Worldwide Harmonised Light Vehicle Test Procedure). Potonji u usporedbi s protokolom NEDC pruža realističnije podatke o potrošnji goriva u dinamičnijim parametrima ispitivanja. Brzine su tijekom ispitivanja po WLTP protokolu veće, temperaturni raspon je širi i u obzir se uzima sva oprema vozila. To osigurava rezultate koji mnogo bolje odgovaraju emisijama u svakodnevnoj vožnji. Iako ti realističniji uvjeti ispitivanja ukazuju na veću potrošnju goriva i emisija, to u biti ne utječe na stvarnu potrošnju goriva. Radi se samo o tome da novi protokol bolje odražava stvarne uvjete u vožnji i kao takav je vjerodostojniji od starog standarda NEDC, koji je uveden u 80-im godinama prošlog stoljeća. Drugim riječima: norma WLTP zapravo ne mijenja stvarnu učinkovitost i potrošnju.

Ugljični dioksid (CO₂) najvažniji je staklenički plin koji uzrokuje globalno zatopljenje. Emisije onečišćujućih tvari u vanjski zrak iz prometa značajno doprinose pogoršanju kvalitete vanjskog zraka. Posebno pridonose pretjerano povišenim koncentracijama prizemnog ozona, čestica PM₁₀ i PM_{2,5} te dušikovih oksida.

tehnički podaci

Komerrijalni naziv	H4D		H5H		H5P
	TCe 90	Eco-G 100	mild hybrid 140	mild hybrid 160 EDC	full hybrid E-Tech 160
EFIKASNOST					
Koeficijent otpora zraka SCx	0,775 - 0,821 m ²				0,781 m ²
Najveća brzina (km/h)	168	173	180	180	170
400 m D.A. (s)	19,7	19,0	17,5	16,3	17,9
1000 m od 0 (s)	36,1	34,6	31,6	29,5	32,6
0 - 100 km/h (s)	14,3	13,0	10,3	8,5	10,6
Međuubrzanje (s): 80-120 km/h u 4/5 stupnju prijenosa	11,8 / 15,2	9,9 / 13,6	7,2 / 9,8	6,5	8
UPRAVLJAČKI MEHANIZAM					
Tip	električni varijabilni servo				
Ø kruga okretanja (m)	11,1				
KOČNICE					
Sprijeđa: ventilirani diskovi (DV) (mm)	Ø 280 x 24				Ø 296 x 26
Straga: puni diskovi (DP) (mm)	T9" / Ø 260				T9,6" / Ø 280
Sustav pomoći pri naglom kočenju	DA				
Sustav za nadzor stabilnosti - ESP	DA				
GUME					
Standardna dimenzija guma	215/60 R17 215/55 R18 225/45 R19				
BATERIJA					
Tehnologija	-	litij-ionska			
Neto kapacitet (kWh)	-	0,13	1,4		
Ukupni napon	-	12 V	185 - 275 V		
Težina (kg)	-	-	68		
MASE (kg)					
Masa praznog vozila (MVODM)	1218	1279	1266	1298	1390
Nosivost (CU)	447 - 512	450/496	450 - 514	478 - 532	451 - 530
Najveće dopušteno opterećenje (MMAC)	1730	1775	1780	1830	1920
Najveća dopuštena ukupna nosivost (MTR)	2930	2975	2980	3030	2920
Najveća masa prikolice s kočnicama	1200				1000
Najveća masa prikolice bez kočnica	645	675	670	685	730
Najveće dopušteno opterećenje krova	80				

NAPOMENE

- = podaci nisu dostupni

dimenzije

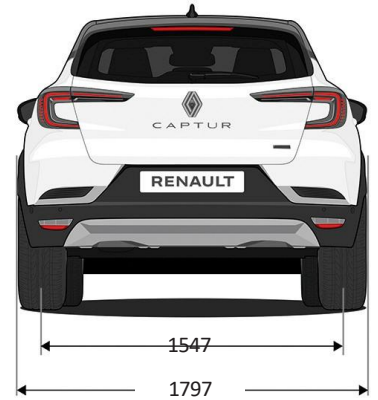
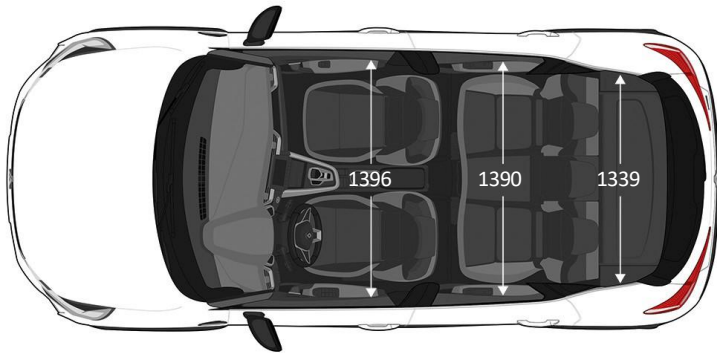
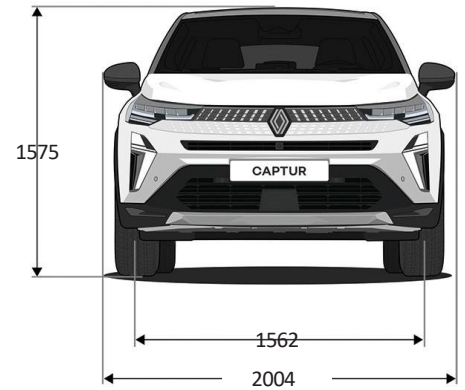
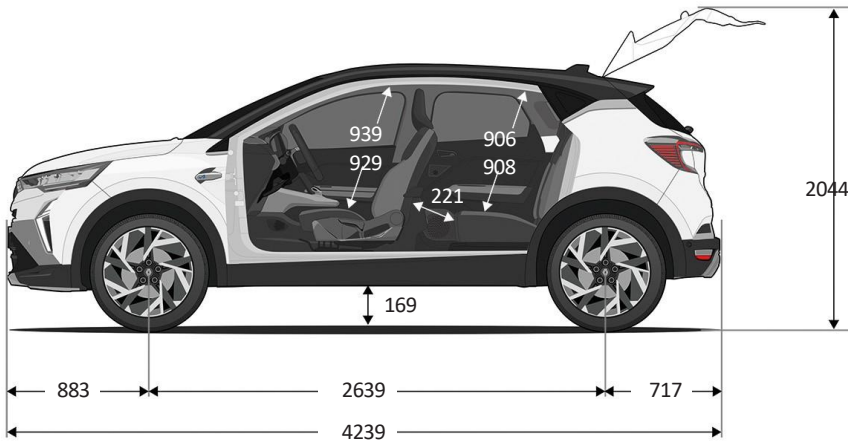

obujam prtljažnika (u litrama) ⁽¹⁾	Benzinski motor	full hybrid E-Tech
obujam prtljažnika, stražnja klupa pomaknuta natrag	484	348
obujam prtljažnika, stražnja klupa pomaknuta naprijed	616	480
obujam prtljažnika, preklopljena stražnja sjedala	1596	1458

Dimenzije u mm.

NAPOMENE

Prikazane vrijednosti obujma uključuju komplet za popravak / popravak guma (bez rezervnog kotača).

(1) Obujam prema normi VDA (ISO 3832): ukupan obujam prtljažnika mjeri se uz pomoć predmeta koji imaju standardiziran oblik i zapreminu (200 mm x 100 mm x 50 mm = 1 dm³). Jednakovrijedni obujam za benzinsku inačicu: 404, 518 i 1363 dm³, za inačicu ECO-G: 350, 464 i 1306 dm³, za inačicu E-Tech full hybrid: 305, 419 i 1276 dm³.