

NOVI
RENAULT ESPACE
E-TECH FULL HYBRID
200 KS



prostranost kao mjerilo istinskog luksuza

Upoznajte novi Renault Espace E-Tech full hybrid, šestu generaciju bezvremenskog koncepta i utjelovljenje nove definicije SUV-a s 5 do 7 sjedala. Nova generacija ima fluidnu siluetu, isklesane linije i 200 KS snažan puni hibridni motor E-Tech koji zajedno s poboljšanim značajkama udobnosti i naprednim tehnologijama mijenja pogled na putovanja.



Motor E-Tech full hybrid 200 KS jamči doseg do 1100km⁽¹⁾.

Izvedba s 5 do 7 sjedala

prtljažnik obujma do 777 litara⁽²⁾

zaslone multimedijskog sustava openR i head-up zaslon, ukupne površine 984 cm²⁽³⁾

motor E-Tech full hybrid snage 200 KS

doseg do 1100 km⁽¹⁾

29 sustava za pomoć u vožnji

(1) S punim spremnikom benzina, prema podacima ispitnog postupka WLTP.

(2) U izvedbi s 5 sjedala, pod uvjetom da je klupa u cijelosti pomaknuta prema naprijed.

(3) Zaslone multimedijskog sustava openR ukupne površine 774 cm² i head-up zaslon površine 210 cm² (uz nadoplatu, ovisno o inačici).

interaktivni izbornik

01. dizajn

02. iskustvo u vozilu

03. užitek u vožnji

04. multimedijски sustav

**05. napredni sustavi
za pomoć u vožnji**

**06. opcije za personalizaciju
vozila**

učitaj PDF



pogledajte svu serijsku i opsijsku opremu



pogledajte svu dodatnu opremu

elegantan dizajn

**Isklesan prednji kraj, fluidna silueta, ugrađene linije i panoramski krov...
Novi Renault Espace E-Tech full hybrid iz temelja mijenja definiciju premium SUV-a.**



Full LED svjetla stvaraju svjetlosni potpis u obliku slova C.



* Dostupnost ovisi o inačici.

inačica esprit Alpine

Inačica esprit Alpine prepoznatljiva je po polusjajnoj sivoj boji Schiste, sportskom prednjem spojleru i elegantnoj crnoj prednjoj masci s uzorkom šahovske ploče. 20-inčni crni aluminijski naplatci Daytona dijamantne obrade s pepeljasto sivim premazom i oznaka esprit Alpine potvrda su njezine ekskluzivnosti.



Dašak marke Alpine osjeti se i u unutrašnjosti vozila: presvlake od mješavine Alcantare® i tkanine ukrašene su plavim šavovima, na naslonima za glavu izvezen je logotip, a aluminijske papučice povećavaju sportski dojam kokpita. Upravljač presvučen nappa kožom i Alcantarom® obrubljen je šavovima crvene, bijele i plave boje.



[zakažite probnu vožnju →](#)

[izbornik ↑](#)

premium udobnost

Udobno se smjestite u unutrašnjost u kojoj je baš sve podređeno vašoj udobnosti. Zahvaljujući velikom panoramskom⁽¹⁾ krovu površine veće od 1 m², uživat ćete u osunčanoj, pomno dizajniranoj unutrašnjosti u koju se udobno može smjestiti do sedam osoba. Putnički prostor prilagođava se vašim potrebama i jamči vam optimalnu udobnost.



Presvučeno prošivenim svijetlosivim⁽²⁾ kožnatim⁽³⁾ presvlakama i opremljeno funkcijom grijanja⁽²⁾ i masaže⁽²⁾, vozačevo sjedalo pruža prvorazrednu udobnost. Zahvaljujući jednostavnom i ergonomičnom položaju, vozači mogu uživati u zaslonima površine do 984 cm²⁽⁴⁾.



(1) Dostupnost ovisi o inačici.

(2) Serijski u inačici iconic.

(3) Presvlake kožnatih sjedala, navedenih u ovom dokumentu, izrađene su od mješavine prave kože i teksturirane presvučene tkanine. Za više informacija o upotrijebljenim materijalima obratite se prodajnom savjetniku.

(4) Zasloni multimedijskog sustava openR ukupne površine 774 cm² i head-up zaslon površine 210 cm² (uz nadoplatu, ovisno o inačici)

prostor u unutrašnjosti

Bez obzira na to odaberete li izvedbu s 5 ili 7 sjedala, vaši će putnici uživati u neograničenoj slobodi pokreta; pomicanjem stražnje klupe za 22 cm stvara se najveći prostor za noge u kategoriji⁽¹⁾.



To će posebno obradovati putnike u drugom redu kojima su na raspolaganju 32 cm prostora za noge i nasloni koji se mogu nagnuti do 31 stupanj. Udobnost je zajamčena i u trećem redu koji nudi 13 cm prostora za noge i mogućnost naginjanja naslona do 14 stupnjeva.



Električni poklopac prtljažnika automatski se otvara kada stopalom zamahnete ispod stražnjeg odbojnika, a njegov se kapacitet prilagođava vašim potrebama: izvedba s pet sjedala⁽²⁾ ima prtljažnik obujma do 777 litara prostora kada je klupa pomaknuta prema naprijed te 1818 litara kada je preklopljen drugi red sjedala.



U putničkom prostoru dostupno je više od 40 litara prostora za pohranu, uključujući 25 litara u prostoru prednjih sjedala. Putnicima straga na raspolaganju su džepovi za odlaganje obujma 2,2 litre i držači čaša u središnjem naslonu za ruke.



(1) Izvor: istraživanje koje je proveo A2MAC1 i Renault/2022.

(2) 677 litara u izvedbi sa 7 sjedala.

Harman Kardon[®], zvuk vrhunske kvalitete

Okružite se zvukom uz koji ćete se osjećati kao da ste u koncertnoj dvorani. Audiosustav Harman Kardon[®] snage 485 W ima 12 zvučnika koji, strateški raspoređeni uzduž obloga vrata, bočnih strana armaturne ploče i u prtljažniku, nude sve prednosti prostornog ujednačavanja zvuka.



Dva visokotonska zvučnika u bočnim stranama armaturne ploče, dva srednjetska zvučnika u prednjim vratima i dva u stražnjim vratima, dva surround zvučnika, jedan središnji zvučnik u prednjem dijelu, dva visokotonska zvučnika i jedan dubokotonski zvučnik u prtljažniku.

[zakažite probnu vožnju →](#)

[izbornik ↑](#)

03. užitek u vožnji

motor E-Tech full hybrid

E-Tech
full hybrid
200 KS

do
80 %
gradske vožnje na
električni pogon⁽¹⁾

do
130 km/h
u električnom
načinu rada⁽¹⁾

do
1 100 km
dosega⁽²⁾

od
4,6 L/100 km
potrošnja goriva⁽³⁾

od
104 g/km
emisije CO₂⁽³⁾



Do 80 % vremena u gradu vozite na električni pogon⁽¹⁾ i uštedite do 40 % goriva⁽⁴⁾. Baterija vozila puni se tijekom usporavanja i kočenja, što znači da se nećete morati zaustavljati na punionici.

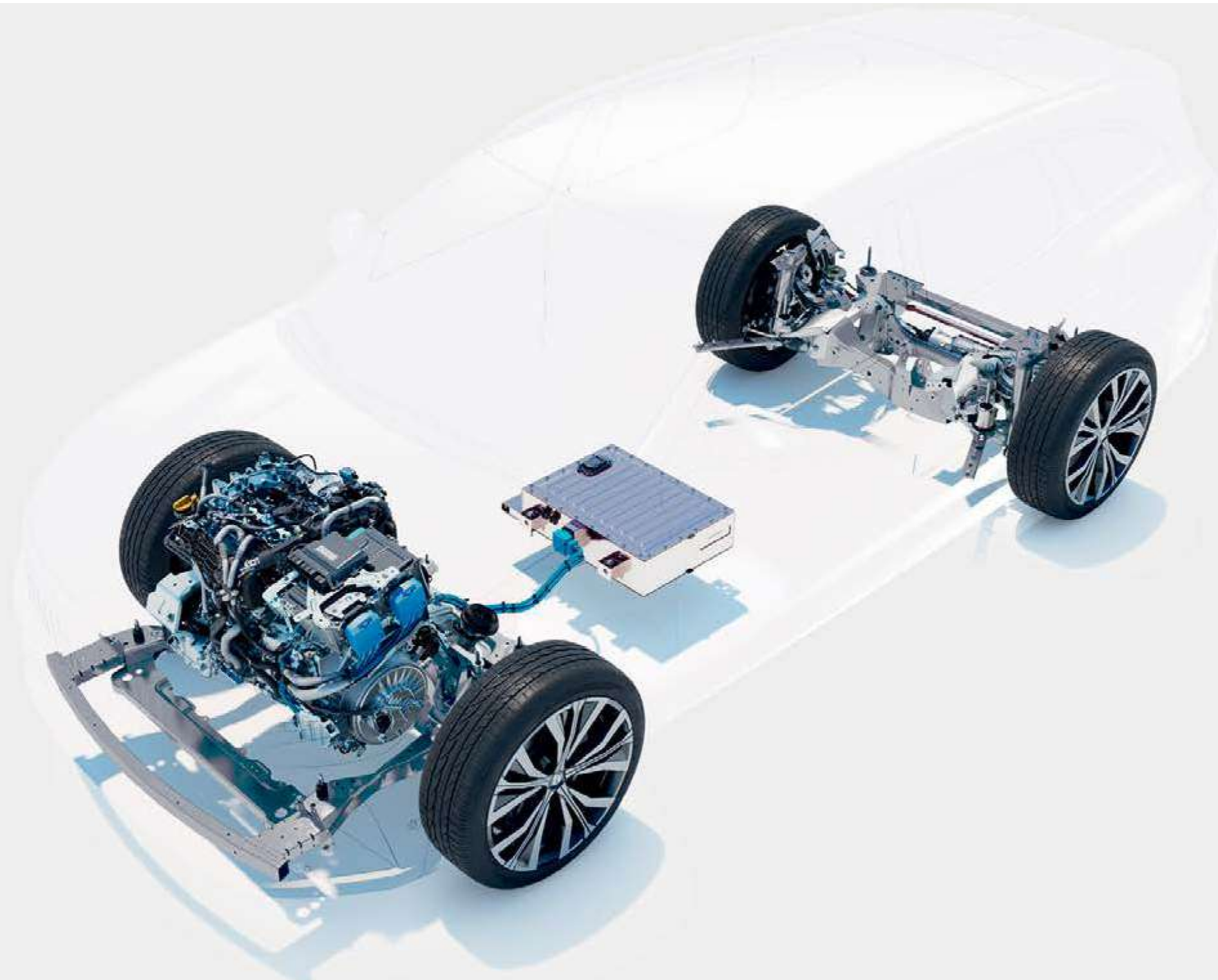

(1) Doseg ovisi o razini napunjenosti baterije i stilu vožnje / Renaultov interni izvor / 2022.

(2) S punim spremnikom benzina, prema podacima ispitnog postupka WLTP.

(3) Potrošnja goriva 4,6 – 5,0 l / 100 km i emisije CO₂ 104 – 113 g/km, homologirane vrijednosti ovise o inačici / u skladu s podacima ispitnog postupka WLTP / izvor: UTAC / srpanj 2022.

(4) Za inačicu s punim hibridom E-Tech u usporedbi s blagim hibridom s automatskim mjenjačem, prema vrijednostima za gradski ciklus vožnje WLTP / izvori: UTAC & IDIADA / rujan 2022.

4Control advanced⁽¹⁾

Sustav upravljanja zakretanjem sva četiri kotača 4Control advanced⁽¹⁾ jamči odzivniju, precizniju i sigurniju vožnju te veću kontrolu u zavoјima.



Krug okretanja od 10,4 m usporediv je s onim gradskog automobila.

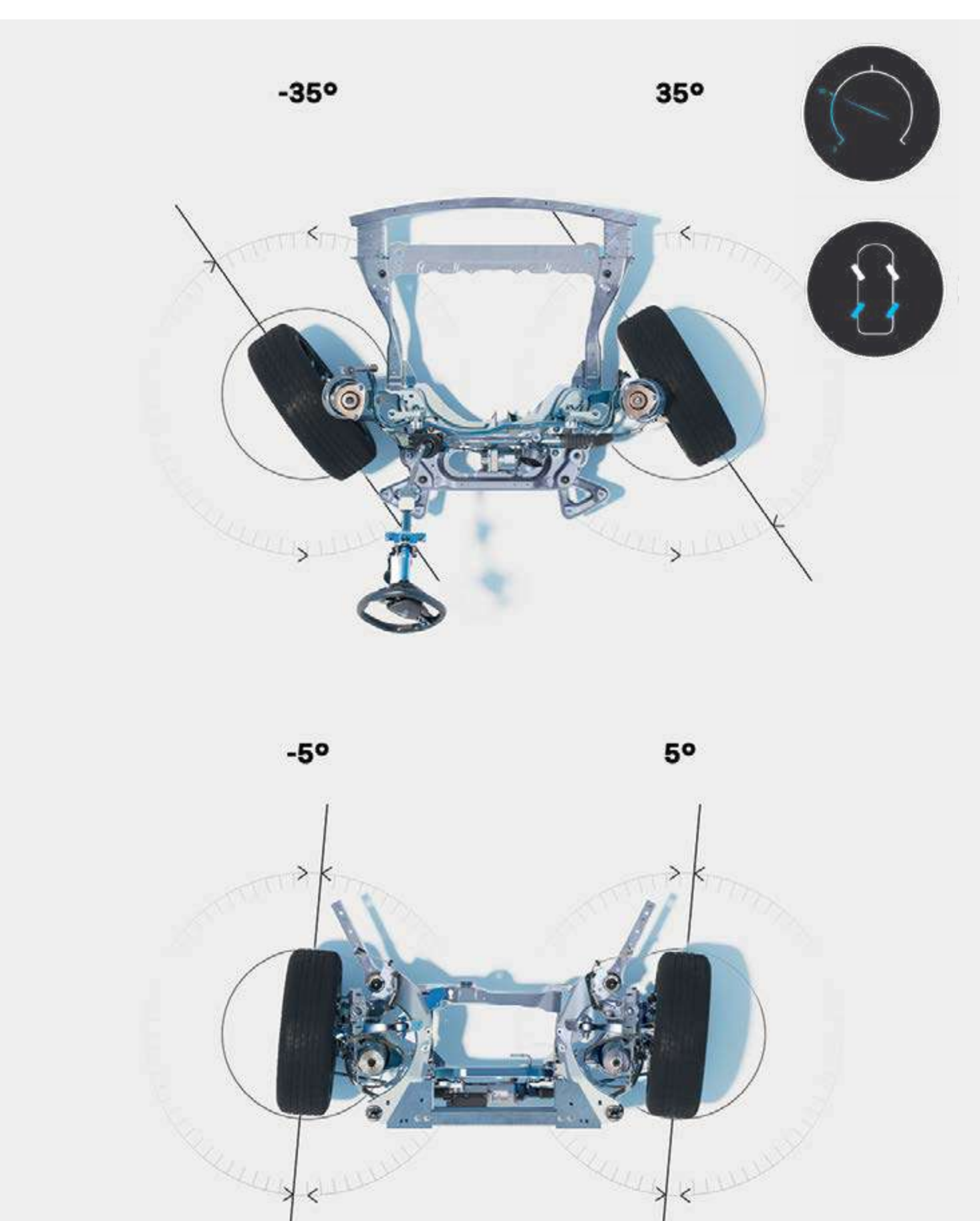

Pri brzinama do 50 km/h, stražnji se kotači zakreću u suprotnom smjeru od smjera prednjih kotača čime se smanjuje krug okretanja i olakšava manevriranje.

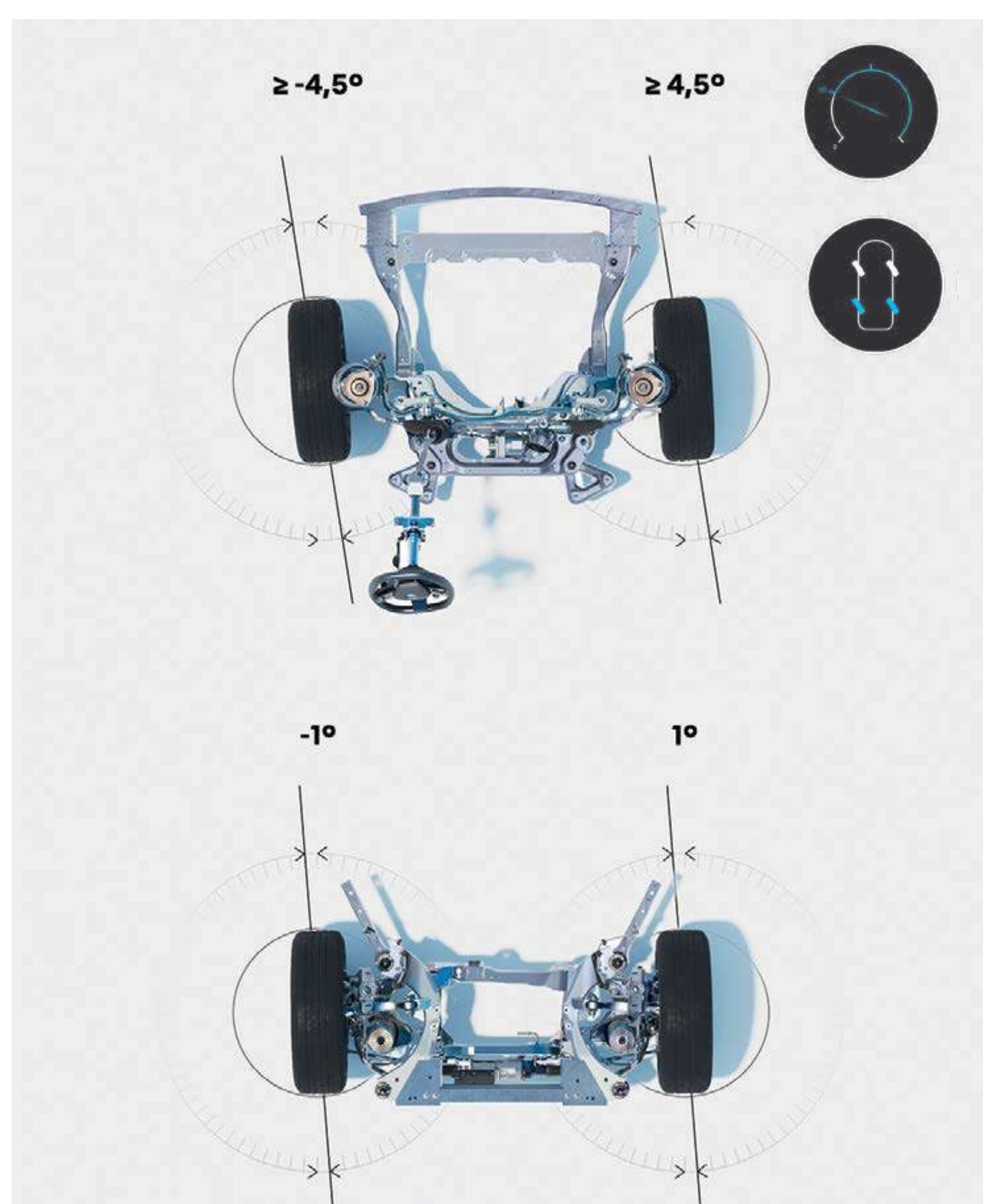

Pri brzinama većim od 50 km/h, stražnji se kotači zakreću u istom smjeru kao i prednji što poboljšava prijanjanje i povećava sigurnost.

(1) ovisno o inačici.

[želim ponudu →](#)

[izbornik ↑](#)

04. multimedijski sustav

multimedijski sustav openR link s ugrađenim Google uslugama⁽¹⁾⁽²⁾

Priušтите si najpovezanije iskustvo u vožnji uz multimedijski sustav openR link⁽¹⁾ s ugrađenim Google uslugama⁽¹⁾⁽²⁾.

Zasloni visoke razlučivosti ukupne površine 774 cm² nude vam pregršt povezanih usluga i sadržaja!



U internetskoj trgovini Google Play očekuju vas brojne aplikacije⁽¹⁾.



(1) Ovisno o zemlji.

(2) Povezane usluge My Renault, Google Maps i Google Assistant besplatne su tijekom prvih 5 godina od datuma isporuke vozila.

Google, Google Maps i Google Assistant zaštitni su znaci društva Google LLC.

**isplanirajte putovanje,
promijenite način rada i
prilagodite temperaturu
uz pomoć glasa. Glasovni
pomoćnik⁽¹⁾ je tu za vas!**



**Google Maps⁽¹⁾ pruža precizne
navigacijske podatke čak i u
slučaju gubitka mrežnog signala
te vas obavještava o zatvorenim
prometnicama, promjenama
vezanim uz smjer prometa,
radovima na cesti i mnogočemu
drugom**



(1) Povezane usluge My Renault, Google Maps i Google Assistant besplatne su tijekom prvih 5 godina od datuma isporuke vozila.

Google, Google Maps, Google News, Waze i drugi znaci zaštitni su znaci društva Google LLC.

tehnologija multi-sense

Odziv i zvuk motora, otpor upravljača, ambijentalno osvjetljenje i postavke zaslona za vozača. Tehnologija Multi-Sense nudi četiri načina rada za personaliziran doživljaj vožnje.



želim ponudu →

izbornik ↑

05. napredni sustavi za pomoć u vožnji



Brojni napredni sustavi za pomoć u vožnji

Novi Renault Espace E-Tech full hybrid dio je programa sigurnosti "Human First" i nudi brojne napredne sustave koji jamče sigurnost svih putnika u vozilu.

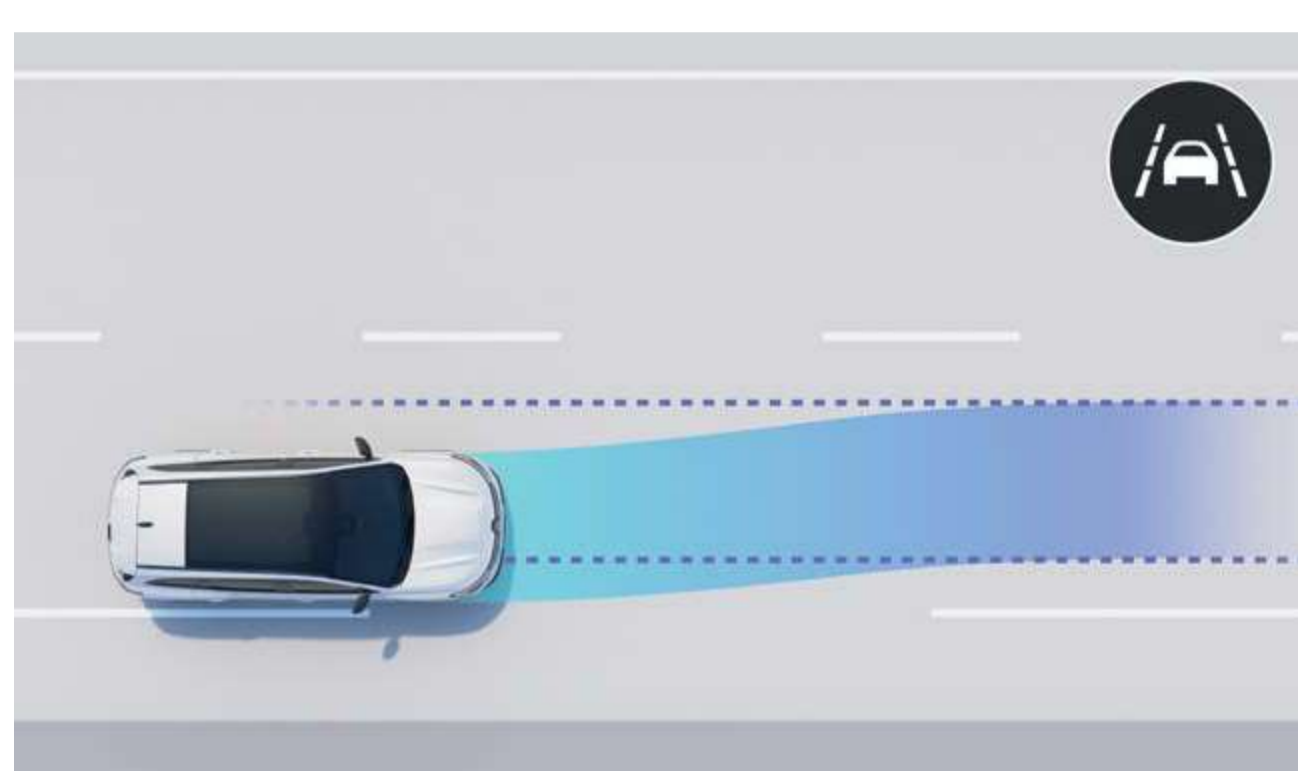

sustav zadržavanja vozila u voznom traku

Ispravlja položaj upravljača i vraća vozilo u sredinu voznog traka kad ga vozilo napusti bez uključivanja žmigavca.

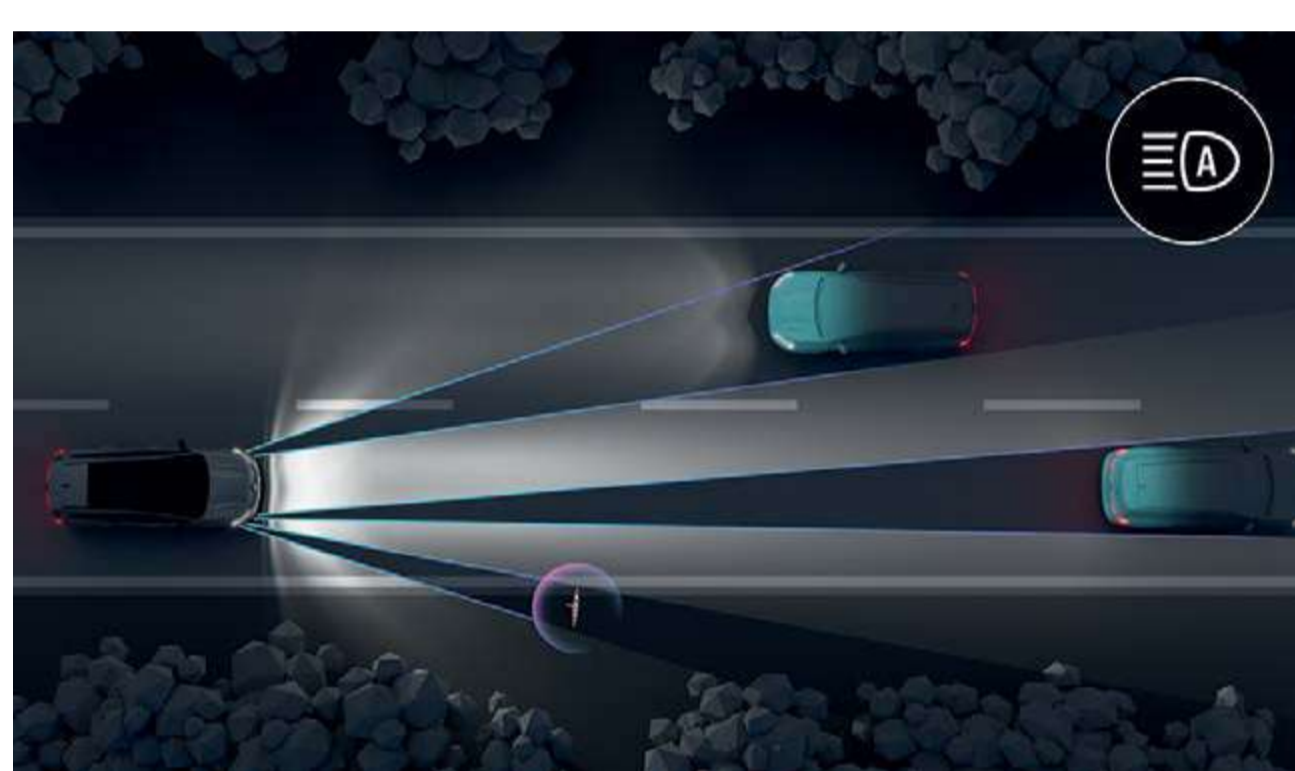

prednja LED svjetla Matrix Vision

Sustav automatski prilagođava svjetlosni snop prometnim i vremenskim uvjetima što sprečava zaslijepljivanje i poboljšava vidljivost noću.

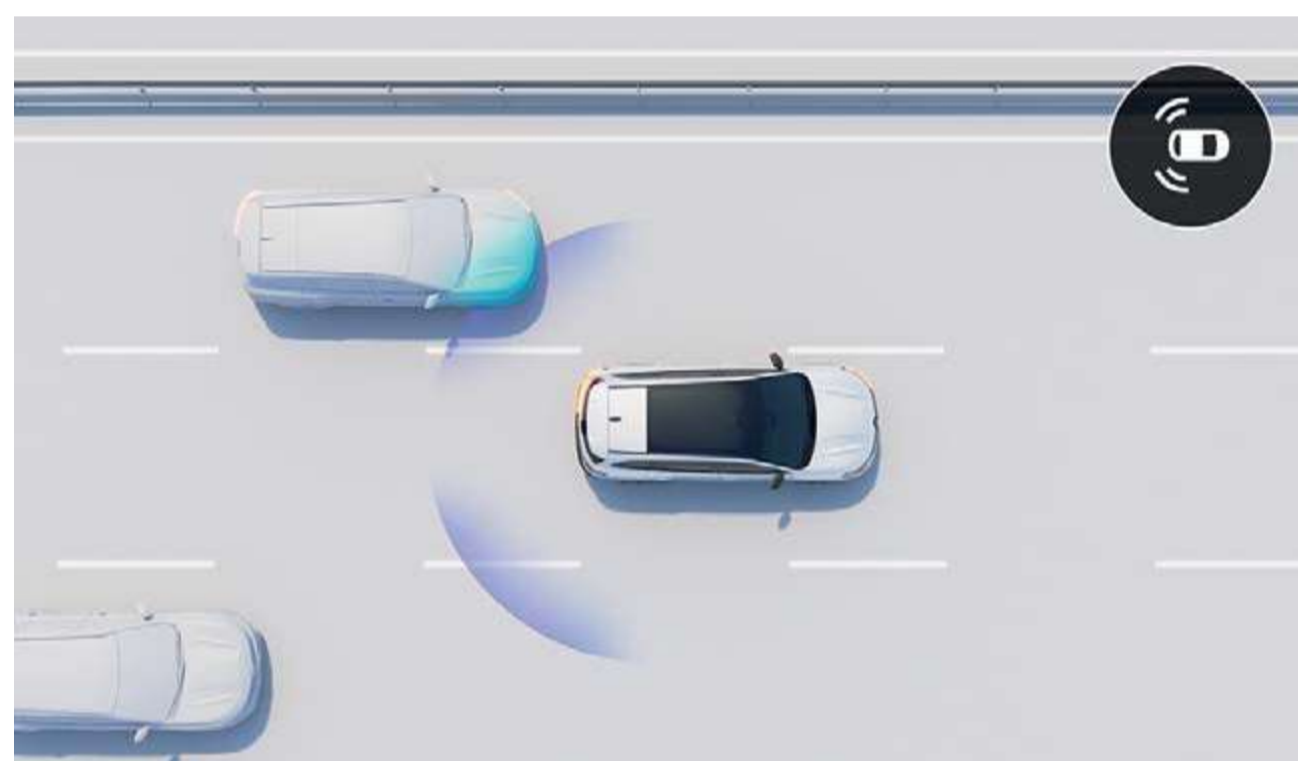

upozorenje na vozilo u mrtvom kutu i sustav za sprječavanje izlaska iz voznog traka u slučaju pretjecanja

Vozilo vas prilikom promjene voznog traka upozorava na opasnost od sudara s vozilom koje vas pretječe u susjednom traku. U slučaju da sudar postane izgledan, sustav automatski koči vozilo i ispravlja putanju.

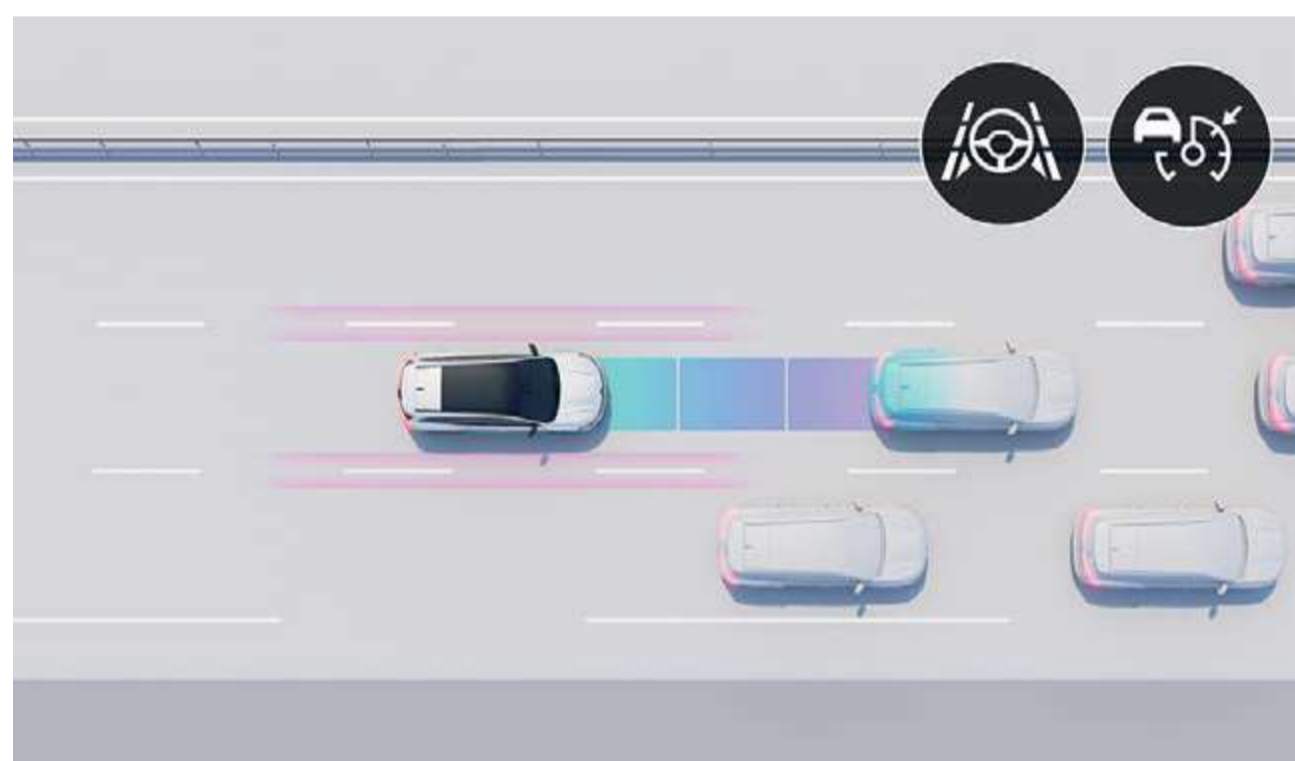

aktivna pomoć u vožnji

Sustav prilagođava vašu brzinu uzimajući u obzir prometno okruženje i sigurnosni razmak te vas zadržava u središtu traka. Kad promet uspori, vozilo se automatski zaustavlja i zatim ponovno pokreće.



3D kamera s prikazom od 360 stupnjeva

Četiri kamere s 360-stupanjskim prikazom okruženja vozila pomažu vam da manevrirate s lakoćom.



automatsko kočenje u nuždi u vožnji unatrag

Sustav prepoznaje prepreke u vožnji unatrag i u slučaju opasnosti automatski zaustavlja vozilo.

vožnja

- sustav za pomoć u vožnji na autocesti i u prometnim gužvama
- 9,3-inčni head-up zaslon
- pomoć pri kretanju na uzbrdici
- upozorenje na sigurnosni razmak
- nadzor stabilnosti prikolice
- ograničivač brzine
- tempomat
- adaptivni tempomat

osvjetljenje

- automatska aktivacija dugih/kratkih svjetala
- prilagodljiva LED svjetla Adaptive Vision (s ugrađenim svjetlima za maglu)
- prednja LED svjetla Matrix Vision

parkiranje

- stražnji parkirni senzori
- prednji parkirni senzori
- bočni parkirni senzori
- 3D kamera s prikazom od 360 stupnjeva
- kamera za vožnju unatrag
- parkiranje slobodnih ruku

sigurnost

- upozorenje na nenamjernu promjenu traka
- upozorenje na izlazak iz traka
- sustav za siguran izlazak putnika
- sustav za zadržavanje vozila u prometnom traku
- upozorenje na vozilo u mrtvom kutu
- upozorenje na vozilo u mrtvom kutu i sustav za sprječavanje izlaska iz voznog traka u slučaju pretjecanja
- upozorenje pri izlasku iz parkirnog mjesta unatrag
- automatsko kočenje u nuždi u vožnji unatrag
- automatsko kočenje u nuždi pri skretanju u raskrižjima
- automatsko kočenje u nuždi na gradskim/izvangradskim cestama s funkcijom prepoznavanja biciklista i pješaka
- prepoznavanje prometnih znakova
- sustav za otkrivanje umora vozača

izbornik ↑

06. opcije za personalizaciju vozila

boje



biserno crna (mb)



siva Schiste (p)⁽¹⁾



crvena Flamme (mb)



biserno bijela (b)



plava Night (mb)



siva Schiste (mb)

b: biserna boja;
p: polusjajna boja;
mb: metalizirana boja.
(1) Dostupno samo u inačici esprit Alpine.
Fotografije su simbolične.

izbornik ↑

06. opcije za personalizaciju vozila

uređenje unutrašnjosti



techno

techno

- klizna stražnja klupa koja se može pomicati za 22 cm
- električni poklopac prtljažnika s funkcijom otvaranja bez uporabe ruku
- 19-inčni crni aluminijski naplatci Komah dijamantne obrade
- openR: povezani multimedijски sustav openR link s ugrađenim Google uslugama, uključujući paket Navigation⁽¹⁾



esprit Alpine (dodatno na opremu techno)

- 4Control advanced
- oznake esprit Alpine
- 20-inčni crni aluminijski naplatci Daytona dijamantne obrade s pepeljasto sivim premazom
- presvlake u kombinaciji tkanine i Alcantare® s plavim šavovima
- ekskluzivna polusjajna siva boja Schiste



iconic (dodatno na opremu esprit Alpine)

- 20-inčni crni aluminijski naplatci Effie dijamantne obrade
- perforirane kožnate presvlake⁽²⁾ svijetlosive boje s jantarnim šavovima i ukrasnim trakama
- grijano i električno podesivo vozačevo i suvozačevo sjedalo

(1) paket Navigation uključuje: usluge Google Maps i Google Assistant tijekom prvih pet godina i paket Infotainment (Google Play) s uključenih 3 GB prometa (vrijedi 6 mjeseci).

(2) Presvlake kožnatih sjedala, navedenih u ovom dokumentu, izrađene su od mješavine prave kože i teksturirane prevučene tkanine. Za više informacija o upotrijebljenim materijalima obratite se prodajnom savjetniku.

Google, Google Maps i drugi znaci zaštitni su znaci društva Google LLC.



preuzmite PDF s cjelokupnom serijskom i opcijском opremom

06. opcije za personalizaciju vozila

presvlake



presvlake od sive tkanine sa smeđim šavovima i teksturirane prevučene tkanine



presvlake u kombinaciji tkanine od ugljičnih vlakana i Alcantare® s plavim šavovima



perforirane svijetlosive kožnate presvlake* s jantarnim šavovima i ukrasnim trakama

naplatci



19-inčni crni aluminijski napolatci Komah dijamantne obrade



20-inčni crni aluminijski napolatci Daytona dijamantne obrade s pepeljasto sivim premazom



20-inčni crni aluminijski napolatci Effie dijamantne obrade

* Presvlake kožnatih sjedala, navedenih u ovom dokumentu, izrađene su od mješavine prave kože i prevučene teksturirane tkanine. Za više informacija o upotrijebljenim materijalima obratite se prodajnom savjetniku.

izbornik ↑

06. opcije za personalizaciju vozila

dodatna oprema

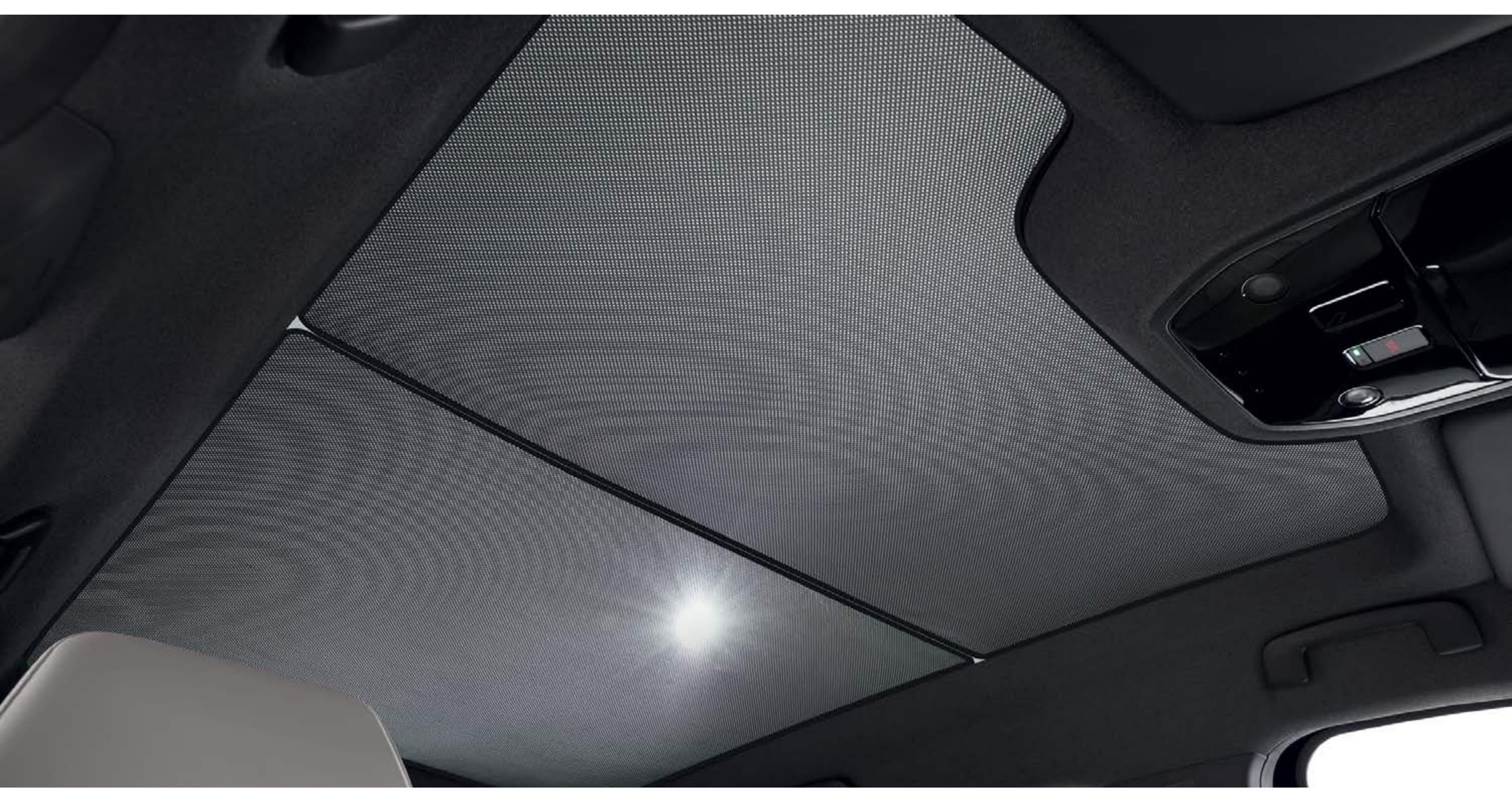

sjenilo za panoramski krov

Zaštitite se od sunca uz pomoć sjenila koje pokriva čitavu površinu panoramskog krova. Paket sadržava dva sjenila za cijeli krov.



višenamjenski organizator na prednjem sjedalu

Višenamjenski organizator ima brojne domišljate pretince u kojima će putnicima straga sve biti na dohvata ruke.



prijenosni stražnji naslon za ruke

Odaberite prijenosni stražnji naslon za ruke da bi putnicima na stražnjoj klupi bilo udobnije, ali i da biste osigurali dodatni prostor za pohranu. Poseban je po tome što u njemu možete pohraniti osobne stvari i zatim ga nositi kao elegantan ruksak.



električna uvlačiva kuka za vuču

U potpunosti električna uvlačiva kuka za vuču automatski se izvlači jednostavnim pritiskom gumba u prtljažniku. Kada nije u upotrebi, možete je posve uvući u samo nekoliko sekundi pa neće narušavati izgled vašeg vozila.



paket za personalizaciju svijetlosive boje

Paket za personalizaciju svijetlosive boje dodatno će osvježiti vaše vozilo i istaknuti njegov prednji kraj, donji dio stražnjeg odbojnika i kućišta retrovizora.



preuzmite brošuru dodatne opreme

izbornik ↑

06. opcije za personalizaciju vozila

motori

E-Tech full hybrid 200 KS

gorivo

puni hibrid + bezolovni benzin (E10)

najveća snaga u kW EEC (KS) / broj okretaja motora (o/min)

146 (200 KS) / 4500 o/min

najveći okretni moment (Nm EEC) / broj okretaja motora (o/min)

205 + 205 (ne zbraja se) / 1750 o/min

baterija

vrsta

litij-ionska

performanse

najveća brzina (km/h)

175

0-100 km/h (s)

8,8

međubrzanje: od 80 do 120 km/h (s)

5,8



pogledajte cjelokupnu serijsku i opcijску opremu

dimenzije i kapaciteti

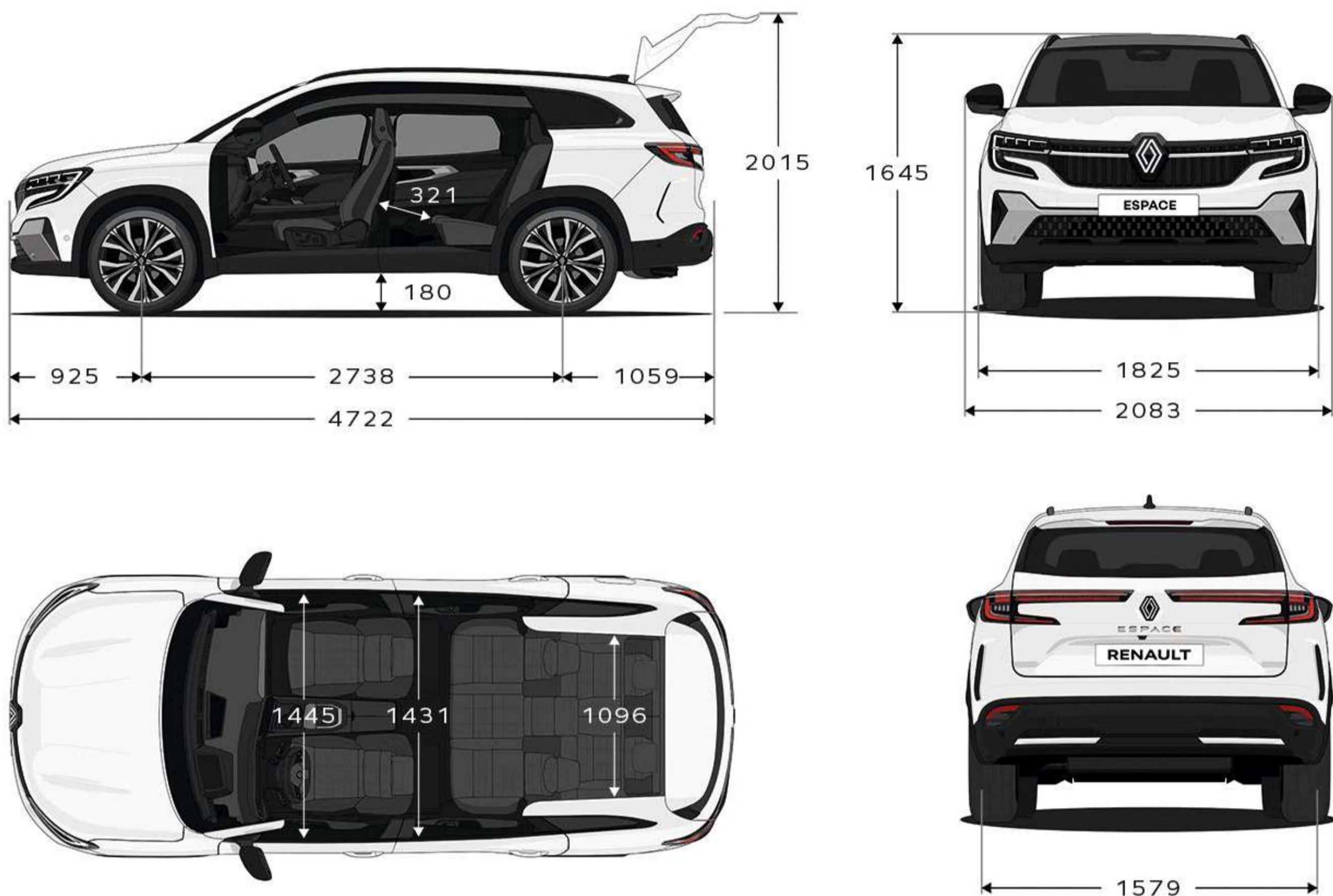

obujam prtljažnika (u litrama, norma VDA)

	E-Tech full hybrid	
	Izvedba sa 5 sjedala	Izvedba sa 7 sjedala
Konfiguracija s 2 sjedala	1818	1714
Konfiguracija s 5 sjedala (klizna klupa u potpunosti pomaknuta prema naprijed)	777	677
Konfiguracija s 5 sjedala (klizna klupa u potpunosti pomaknuta prema natrag)	581	477
Konfiguracija sa 7 sjedala	-	159

Dimenzije u mm.

izbornik ↑

Program "Human First" sveobuhvatni je program sigurnosti koji je Renault razvio u suradnji s istraživačima, stručnjacima i vatrogascima.

Budući da se prometna sigurnost tiče svih sudionika u prometu, kako pješaka i biciklista tako i vozača automobila i motociklista, program "Human First" ima za cilj:

- 1. spriječiti nesreće razvojem sigurnosne opreme i naprednih sigurnosnih sustava te sustava za pomoć u vožnji**
do 36 naprednih sustava za pomoć u vožnji / više od 60 dijelova sigurnosne opreme, do 7 zračnih jastuka, dječje sjedalice (Isofix), rješenje Renault Fixe4sure / od 1970. prijavljeno je više od 2000 patenata u području sigurnosti
- 2. spriječiti nesreće uz pomoć inovacija razvijenih u suradnji s vatrogascima**
QR Rescue kod / pristup za vatrogasce / u proteklih 10 godina obučeno je više od 5000 vatrogasaca u 17 zemalja diljem svijeta / u svrhu vatrogasne obuke godišnje se donira oko 600 automobila
- 3. smanjiti broj nesreća i ozbiljnost njihovih posljedica kroz značajno ulaganje u istraživanje i razvoj**
funkcija Safety score / funkcija Safety coach / povezane usluge / velike količine podataka / sustavi umjetne inteligencije i kibernetička sigurnost

saznajte više o programu "Human First"

Renaultove usluge održavanja

Pravovremeno zamijenite ono što je potrebno! Zahvaljujući povezanim značajkama koje vas na vrijeme upozoravaju na potrebna održavanja, sasvim je jednostavno servisirati vaš novi Renault Espace E-Tech full hybrid. Na raspolaganju vam je i aplikacija My Renault u kojoj možete zatražiti ponudu, ugovoriti sastanak putem interneta, pa čak i pregledati povijest održavanja vašeg vozila.

saznajte više o Renaultovim uslugama održavanja



Potrošnja u mješovitom ciklusu: 4,6 – 5,0 l/100 km. Emisije CO₂: 104 – 113 g/km.

Zbog posljedica globalne nestašice poluvodiča neki elementi opreme prikazani u ovoj brošuri trenutno nisu dostupni. To se, među ostalim, odnosi na 10" informativni zaslon s instrumentima i prikazom navigacije, bežično punjenje pametnog telefona i povezanu navigaciju. U trenutačnim uvjetima teško je predvidjeti dobavljalnost konkretnih elemenata opreme, koje zbog globalne nestašice poluvodiča u konkretnom slučaju možda neće biti moguće nabaviti. Za najnovije informacije obratite se najbližem ovlaštenom koncesionaru.

Poduzeto je sve potrebno da sadržaj ovog materijala bude točan i ažuran u trenutku tiskanja. Ovaj je dokument sastavljen na temelju predserijskih vozila ili prototipova. Sukladno svojoj politici stalnog poboljšanja proizvoda, Renault zadržava pravo izmjene karakteristika vozila i dodatne opreme opisanih i predstavljenih u ovoj brošuri u bilo kojem trenutku. O tim se izmjenama Renaultovi koncesionari obavještavaju u najkraćem roku. Ovisno o zemlji komercijalizacije vozila, verzije se mogu razlikovati, a neki dijelovi opreme nisu dostupni (serijski, opcijski ili kao dodatna oprema). Za najnovije informacije obratite se najbližem ovlaštenom koncesionaru. Zbog tehničkih ograničenja u tiskanju, boje u katalogu mogu se razlikovati od stvarnih boja karoserije ili materijala unutrašnjih obloga. Sva prava pridržana. Zabranjuje se svaka reprodukcija ovog materijala, djelomično ili u cijelosti, u bilo kojem obliku i na bilo koji način bez pisanog odobrenja društva Renault.

Publicis – autori fotografija: He&Me, © Renault Marketing 3D-Commerce
GA Croatia, d.o.o., Radnička cesta 47, 10000 Zagreb | www.renault.hr | rujan 2023.

Renault preporučuje



izbornik ↑